

2

3

فَإِنْ كَانَ لَهُ إِخْوَةٌ فَلِأُمَّهِ
 السُّدُسُ مِنْ بَعْدِ وَصِيَّةِ يُوصِي بِهَا أَوْ دَيْنٍ
 وَأَبَاؤُكُمْ وَأَبْنَاؤُكُمْ لَا تَدْرُونَ أَيُّهُمْ أَقْرَبُ
 لَكُمْ نَفْعًا فَرِيضَةٌ مِنَ اللَّهِ إِنْ اللَّهُ كَانَ
 عَلِيمًا حَكِيمًا ﴿١١﴾

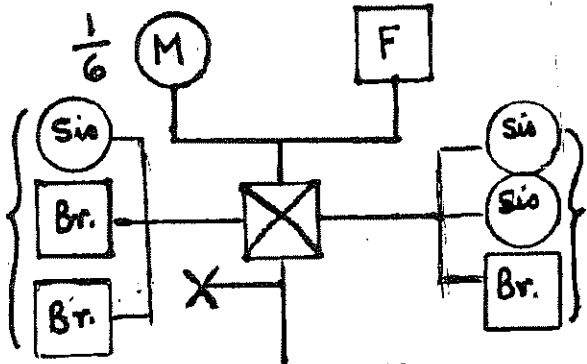

$R = \frac{5}{6}$
 (الذات مجيباً صحيح الإبرة (الأخوات)
 (الأب - مجيباً بالنقصان الإخوة والأخوات الأئمة سوامد الفرد لا يجزي بالنص)

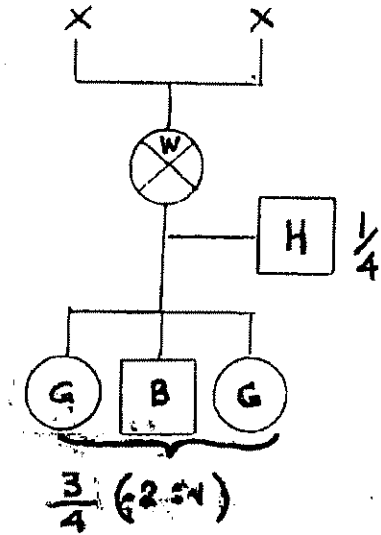
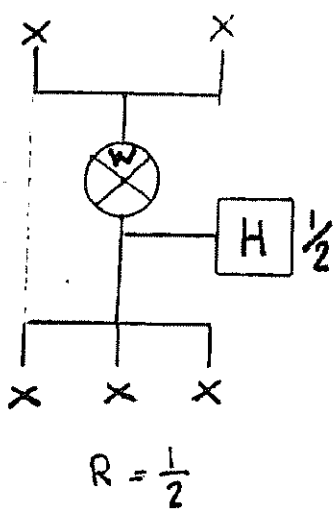

﴿١٢﴾ وَلَكُمْ نِصْفُ مَا تَرَكَ أَزْوَاجُكُمْ
 إِنْ لَمْ يَكُن لَهُنَّ وَلَدٌ فَإِنْ كَانَ لَهُنَّ وَلَدٌ
 فَلَكُمْ الرُّبْعُ مِمَّا تَرَكَنَّ مِنْ بَعْدِ
 وَصِيَّةٍ يُوصِيَنَّ بِهَا أَوْ دَيْنٍ

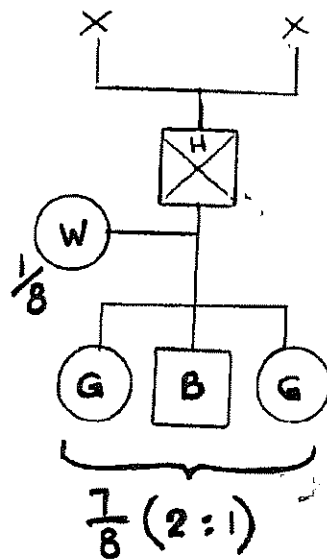
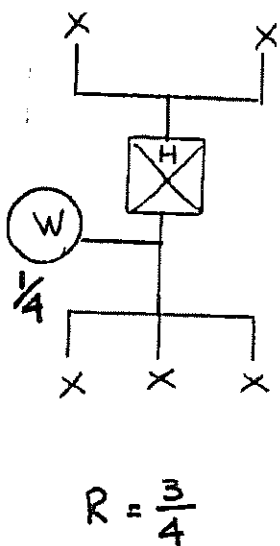

وَلَهُنَّ
 الرُّبْعُ مِمَّا تَرَكَتُمْ إِنْ لَمْ يَكُن لَكُمْ وَلَدٌ
 فَإِنْ كَانَ لَكُمْ وَلَدٌ فَلَهُنَّ الثُّمُنُ
 مِمَّا تَرَكَتُمْ مِنْ بَعْدِ وَصِيَّةٍ تُوصُونَ
 بِهَا أَوْ دَيْنٍ